



**STACYC modelo 16EDRIVE**

**STACYC modelo 12EDRIVE**

A large, light gray graphic in the background consists of a circle with a lightning bolt inside it. The lightning bolt is a simple, stylized shape pointing downwards and to the right.

**TRADUCCIÓN DEL MANUAL  
DEL PROPIETARIO**

**STACYC, INC**  
6795 CORPORATION PKWY  
SUITE 200  
FORT WORTH, TX 76126

**N.º pieza 94000762**  
**Revisión 2021-01**

## ÍNDICE:

<b>Introducción</b> .....	<b>3</b>
<b>Advertencias/Precauciones/Notas/Usos previstos</b> .....	<b>4</b>
<b>Dibujos de especificaciones</b>	
Especificaciones de la bicicleta .....	<b>7</b>
Especificaciones de la batería .....	<b>8</b>
<b>Componentes y características del acelerador</b> .....	<b>9</b>
<b>Cuadro de información de LED</b> .....	<b>10</b>
<b>Inspección previa a la conducción y lista de comprobación</b> .....	<b>11</b>
<b>Batería y cargador</b>	
Carga de la batería .....	<b>12</b>
Instalación de la batería .....	<b>13</b>
Retirada de la batería .....	<b>13</b>
<b>Acelerador y modos de potencia</b>	
Funcionamiento del acelerador .....	<b>14</b>
Cambio de los modos de potencia .....	<b>15</b>
Activación del modo de programación .....	<b>17</b>
<b>El proceso de arranque</b> .....	<b>18</b>
Subir / bajar de la bicicleta .....	<b>19</b>
Carga / descarga .....	<b>19</b>
<b>Reparación y mantenimiento</b> .....	<b>20</b>
<b>Códigos de error</b> .....	<b>24</b>
<b>Guía de solución de problemas</b> .....	<b>24</b>
<b>Garantía</b> .....	<b>26</b>
<b>Copia de la Declaración de Conformidad</b>	
12 EDRIIVE .....	<b>27</b>
16 EDRIIVE .....	<b>28</b>

## INTRODUCCIÓN:

Enhorabuena por su compra y bienvenidos al equipo de boxes. STACYC™ es la primera bicicleta sin pedales con motor eléctrico patentada en el mundo. La STACYC™ se diseñó para que los niños pequeños aprendan a montar en bicicletas de dos ruedas, al tiempo que disfrutan, sin que resulte intimidatorio. Y, si bien se pretende que sea una herramienta de desarrollo que inspire confianza, es una máquina seria y debe utilizarse siguiendo las pautas de este manual y las etiquetas que lleva el producto para maximizar la seguridad del usuario. Como comprador de esta bicicleta, usted es responsable de que se utilice en el entorno previsto, bajo la supervisión y control de un adulto que esté familiarizado con el diseño, el funcionamiento y este manual. Recordatorio: asegúrese siempre de que el ciclista utilice un casco y calzado adecuado.

La STACYC™ se diseñó para que los niños aprendan a conducir vehículos de dos ruedas en una etapa más temprana de lo que se hacía antes. La STACYC™ les ayudará a superar las difíciles edades y fases del desarrollo físico en las que el diseño de una bicicleta normal con pedales no permite la baja altura del asiento que requiere la relación entre piernas y torso. El diseño de la STACYC™, combinado con la duración y la distancia que permite, proporciona a los niños miles de horas de tiempo sobre el sillín de la bicicleta, durante sus años de formación, que de otro modo serían inalcanzables con una bicicleta regular de tamaño para "niños". De esta manera, se acorta eficazmente la brecha entre aprender a caminar y poder utilizar bicicletas de dos ruedas. Aunque todos los niños aprenden a ritmos diferentes y tienen capacidades diferentes, una STACYC™ puede ayudarles en su desarrollo. Hay esencialmente dos fases de desarrollo que su hijo experimentará en una STACYC™: el modo de bicicleta de empuje y el modo con asistencia. Si su hijo puede caminar, puede empezar a utilizar el modo de bicicleta de empuje sin motor. Esto les permite familiarizarse con los controles y la posición del cuerpo. Es responsabilidad de los padres/propietarios evaluar la capacidad y en qué medida está familiarizado cada niño con la bicicleta, al tiempo que progresa en este proceso. Y, por favor, recuerde que no se trata de una competición. El proceso tiene que ver con el desarrollo y el disfrute. Una vez que su hijo domine la bicicleta y el frenado, y comprenda cómo funciona el acelerador, podrá comenzar con los modos de asistencia del proceso. La capacidad de los modos de potencia para prolongar el disfrute, continuar el desarrollo y hacer los recorridos más largos, inspirará confianza a un niño que aprendió a caminar hace poco tiempo.

La STACYC™ les llevará a su hijo y a usted a lugares que no imaginó que fueran posibles. Sin embargo, antes de que salir, asegúrese de conocer y respetar todas las leyes locales. Las bicicletas sin pedales STACYC™ están diseñadas para su uso fuera de la carretera y están pensadas para utilizarse donde se cumplan todas las leyes pertinentes y se disponga de los permisos correspondientes.

Comienza antes, con STACYC.

## LEA EL MANUAL DETENIDAMENTE ANTES DE UTILIZAR EL PRODUCTO

Nos preocupamos por la seguridad y la comodidad de nuestros clientes. Este manual le guiará a través de las técnicas adecuadas para utilizar su bicicleta.

Para cualquier información adicional, visite: [www.STACYC.com](http://www.STACYC.com)

Harley-Davidson® Iron e12 y Iron e16  
STACYC™ modelo 12EDRIVE y 16EDRIVE

Lea y entienda este manual en su totalidad antes de permitir que un niño use este producto.

**NOTA:** las ilustraciones del manual son solo para fines de demostración. Es posible que las ilustraciones no reflejen la apariencia exacta del producto real. Las especificaciones están sujetas a cambios sin previo aviso. Tenga a mano el número de serie (S/N) de su producto y una copia del justificante de compra antes de solicitar asistencia de garantía y/o piezas de repuesto.

Guarde este manual de instrucciones en un lugar seguro para consultarlo y releerlo en el futuro.

### PRECAUCIÓN:

Lea y entienda este manual en su totalidad antes de permitir que un niño use este producto

**ADVERTENCIA:** el uso inadecuado de esta bicicleta podría dar lugar a la pérdida de control, lo que puede provocar la muerte o lesiones graves. Utilizar una bicicleta sin pedales presenta riesgos potenciales y es necesario tomar precauciones.

Como cualquier producto de conducción, una bicicleta tiene peligros inherentes asociados a su uso (por ejemplo, caídas o situaciones peligrosas). Como cualquier producto de conducción, las bicicletas están pensadas para desplazarse, por lo que es posible perder el control o verse envuelto en situaciones peligrosas. Tanto los niños como los adultos responsables de su supervisión deben reconocer que si se producen tales peligros, el ciclista puede sufrir lesiones graves o mortales, incluso cuando se utiliza equipamiento de seguridad y otras precauciones. **ÚSELA BAJO SU PROPIA RESPONSABILIDAD Y UTILICE EL SENTIDO COMÚN.**

**ADVERTENCIA: RESPONSABILIDAD PARENTAL Y DE ADULTOS Y SUPERVISIÓN NECESARIA:**

Para reducir el riesgo de accidentes, se requiere la supervisión de un adulto. Este manual contiene información de seguridad importante. Lea el manual del propietario antes de usarla. Es su responsabilidad consultar esta información y asegurarse de que todos los usuarios entienden todas las advertencias, precauciones, instrucciones y temas de seguridad, y asegurarse de que los usuarios más jóvenes puedan usar estos productos de manera segura y responsable. Se recomienda que consulte periódicamente la información de este manual con los niños más pequeños, y que inspeccione y mantenga en buen estado el producto para garantizar la seguridad de sus hijos. Si delega esta tarea en otro adulto, es **SU RESPONSABILIDAD** entregar este manual de propietario y toda la información relacionada a quien vaya a asumir este papel, y asegurarse de que el usuario estará supervisado y controlado y utilizará la bicicleta de forma segura.

**ADVERTENCIA: NO SE DEBE PERMITIR QUE LOS NIÑOS MENORES DE 8 AÑOS UTILICEN EL CARGADOR BAJO NINGUNA CIRCUNSTANCIA**  
**ADVERTENCIA: ESTOS MODELOS NO SON PARA NIÑOS MENORES DE 3 AÑOS O QUE PESEN MÁS DE 75 LIBRAS (34 KG)**

Los niños menores de 8 años no deben usar el cargador. Ningún niño debe montar en bicicleta si no puede sentarse en el sillín y tocar el suelo con ambos pies al mismo tiempo. Dado que los productos del tipo de las bicicletas pueden presentar y, de hecho presentan, peligros potenciales claramente asociados a su uso, se reconoce LA IMPORTANCIA DE QUE LOS PADRES ASUMAN LA RESPONSABILIDAD A LA HORA DE SELECCIONAR PRODUCTOS APROPIADOS A LA EDAD, TALLA Y PROGRESO DE DESARROLLO DEL NIÑO, O LA SUPERVISIÓN PARENTAL EN SITUACIONES EN LAS QUE NIÑOS DE DIFERENTES EDADES PUEDEN TENER ACCESO A ESTOS PRODUCTOS. Se recomienda que no se permita a los niños menores de 3 años usar la bicicleta. Esta recomendación no se basa solamente en la edad, el peso o la altura, sino también refleja la consideración de la coordinación y las habilidades, así como el tamaño físico. La edad mínima recomendada de 3 años es solo una estimación y puede verse afectada por el tamaño, peso o habilidades del niño; no todos los niños de 3 años podrán utilizar la bicicleta. Por supuesto, los niños que no se adapten cómodamente a la bicicleta no deberán intentar montarla, pero la decisión de un padre de permitir que su hijo utilice estos productos debe basarse en la madurez, la habilidad y la capacidad del niño para seguir instrucciones y reglas. Se recomienda encarecidamente a los adultos que no hagan caso omiso de las recomendaciones del fabricante a la hora de permitir utilizar esta bicicleta a niños más pequeños, de 3 años o edad superior si no los consideran adecuados. Estos productos están dirigidos únicamente a niños que, como mínimo, se sientan completamente cómodos y tengan la habilidad necesaria para utilizarlos bajo la supervisión de sus padres. Los niños con estados mentales o físicos que puedan hacerlos susceptibles de sufrir lesiones o perjudicar su destreza física o capacidad mental para reconocer, comprender y seguir las instrucciones de seguridad y poder comprender los peligros inherentes al uso de un producto, no deben utilizar, ni se les debe permitir utilizar este producto si se determina que es inapropiado para sus capacidades. Los niños o los adultos con afecciones cardíacas, enfermedades de la cabeza, la espalda o el cuello (o cirugías previas en estas zonas del cuerpo), o las mujeres embarazadas no deben utilizar ni supervisar estos productos. No todos los productos son apropiados para todas las edades o tamaños de los niños, y en esta categoría de productos se encuentran diferentes recomendaciones de edad que tienen por objeto reflejar la naturaleza de los peligros y la capacidad mental o física necesarias, o ambas, de un usuario para hacer frente a los peligros.

**ADVERTENCIA: NO UTILIZAR EN CARRETERAS PÚBLICAS**

No utilice la bicicleta en las carreteras públicas. Diseñada para la utilización en caminos públicos, de conformidad con las normas y reglamentos locales, y en caminos y terrenos privados.

**ADVERTENCIA:**

La vibración transmitida de esta máquina no excede el umbral de  $2,5\text{m/s}^2$  para la Vibración de mano-brazo (HAV) o  $0,5\text{m/s}^2$  para la Vibración de todo el cuerpo (WBV).

**El nivel de presión acústica emitida es inferior a 70 dB(A)**

**Prácticas y condiciones de conducción aceptables:**

**Para reducir el riesgo de lesiones, nunca la utilice cerca de vehículos de motor, de noche o cuando la visibilidad sea limitada, en pendientes o pasos pronunciados o cerca de ellos. No utilice la bicicleta con lluvia ni la exponga al agua. Solo un usua-**

**rio; no se permiten pasajeros. Nunca use la bicicleta para remolcar a una persona o un objeto ni permita que la bicicleta sea remolcada.**

**Manténgase alejado de los coches y del tráfico de vehículos de motor, piscinas y similares en todo momento, y utilice la bicicleta solamente donde esté permitido y con precaución. Compruebe y obedezca siempre las leyes o reglamentos locales, que pueden afectar a los lugares en los que se puede utilizar la bicicleta.**

No active el control de velocidad del puño a menos que esté sentado en la bicicleta con ambas manos sujetando el manillar, ambos pies planos en el suelo y listo para comenzar. La velocidad máxima de la bicicleta está limitada por el modo de potencia seleccionado (véase la sección Utilización del acelerador más abajo). Sujete el manillar con ambas manos en todo momento. No toque el freno o el motor de la bicicleta cuando esté en uso o inmediatamente después de conducirla, ya que estas partes pueden alcanzar altas temperaturas. No pierda la concentración. Tenga cuidado con los posibles obstáculos que puedan encontrar las ruedas o que le obliguen a desviarse repentinamente o a perder el control. Tenga cuidado de evitar a los peatones, patinadores, monopatines, motocicletas, bicicletas, niños o animales que puedan cruzarse en su camino, y respete los derechos y la propiedad de los demás. Las superficies húmedas, resbaladizas, con baches o irregulares pueden perjudicar la tracción y contribuir a posibles accidentes. No utilice la bicicleta en el barro, sobre el hielo, a través de charcos, con lluvia o temperaturas bajo cero y nunca sumerja o lave la bicicleta con agua, ya que los componentes eléctricos y de la transmisión podrían dañarse. Nunca use la bicicleta cerca de escaleras o piscinas. Las carreras, las acrobacias u otras maniobras pueden provocar la pérdida de control, y causar la muerte o lesiones graves, así como daños en la bicicleta. Nunca permita que se suba más de una persona a la vez en la bicicleta. No la utilice de noche cuando la visibilidad sea limitada. Nunca use auriculares o un teléfono móvil cuando vaya en bicicleta. No se arriesgue a dañar superficies, como alfombras o suelos, por utilizar una bicicleta en interiores. Nunca remolque nada ni a nadie, ni permita que otra persona o vehículo, sea o no motorizado, remolque su bicicleta.

### **ADVERTENCIA: PIEZAS MOTORIZADAS Y GIRATORIAS**

**MANTÉNGASE ALEJADO DE LAS PARTES EN MOVIMIENTO PARA EVITAR LESIONES. NO UTILICE LA BICICLETA SIN PROTECCIONES. Nunca utilice la bicicleta sin los paneles laterales y el protector de la cadena correctamente instalados.** No permita que las manos, pies, cabello, partes del cuerpo, ropa o artículos similares entren en contacto con ninguna pieza giratoria o móvil, ruedas o componentes del tren motriz y la cadena mientras el motor esté funcionando o las ruedas y los neumáticos girando.

### **ADVERTENCIA: RIESGO DE DESCARGAS ELÉCTRICAS O INCENDIO**

No exponga la bicicleta al agua. Manténgala alejada del fuego. Utilice únicamente la batería de iones de litio y el cargador especificados por el fabricante. No desmonte la batería ni la introduzca en el cargador si la batería está agrietada o dañada.

### **ADVERTENCIA: ROPA ADECUADA**

**PARA REDUCIR EL RIESGO DE LESIONES, USE SIEMPRE UN CASCO Y CALZADO.** Lleve siempre el equipo de protección adecuado, como un casco de seguridad homologado y bien ajustado (con la correa de la barbilla bien abrochada) y calzado (cerrado y que cubra todo el pie). Mantenga los cordones de los zapatos atados y separados de las ruedas, el motor y el sistema de transmisión. No utilice la bicicleta descalzo o en sandalias. Se recomienda camisa de manga larga, pantalones largos, guantes, coderas, rodilleras y protección para los ojos. Además, es posible que la ley o los reglamentos locales de su zona exijan el uso de un casco. El cerebro de su hijo es su activo más valioso, **HAGA QUE LLEVE UN CASCO HOMOLOGADO, ADECUADO Y ABROCHADO.**

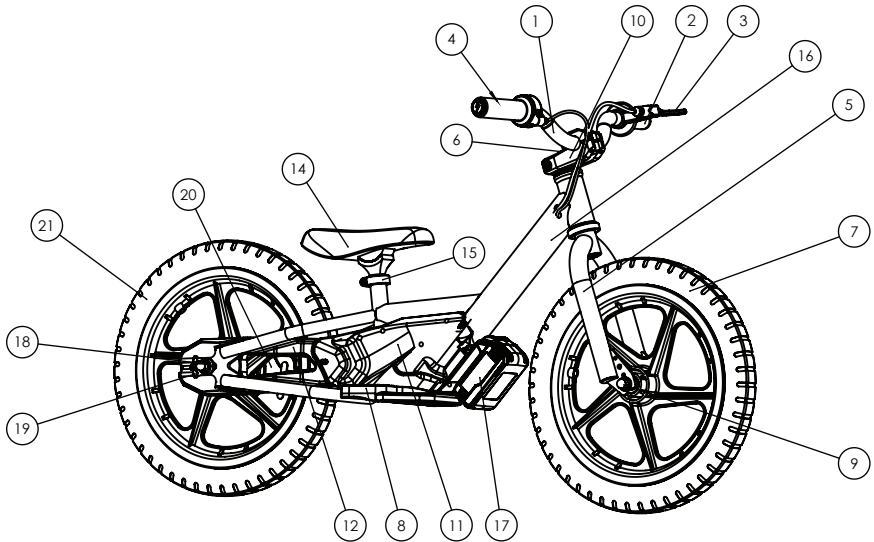

1. Manillar: manillar de aluminio para bicicletas
2. Puño del manillar: puño del lado izquierdo del manillar
3. Maneta de freno: maneta de freno trasero ajustable
4. Acelerador: acelerador de tipo giratorio con luces indicadoras del nivel de la batería
5. Horquilla delantera: horquilla delantera de acero de estilo BMX
6. Potencia: potencia de bicicleta de aluminio, que une la horquilla delantera al manillar
7. Rueda delantera: conjunto de rueda delantera de composite con cubierta y cámara de aire
8. Reposapiés: reposapiés de plástico moldeado por inyección, de diseño atraumático
9. Tuerca del eje delantero: tuerca y arandela del eje delantero para sujetar la rueda delantera a las horquillas
10. Dirección: dirección de estilo de bicicleta para sistema de dirección de 1-1/8" (28,6 mm)
11. Paneles laterales: paneles laterales moldeados por inyección de plástico para sujetar y proteger el motor y controles electrónicos
12. Protector de cadena: protector de cadena de plástico moldeado por inyección
13. Cadena: cadena de bicicleta
14. Sillín: asiento/sillín de bicicleta
15. Abrazadera del sillín: abrazadera de asiento de bicicleta para fijar la posición del sillín
16. Cuadro: cuadro de aluminio tratado térmicamente
17. Batería: pack de batería de 18Vnom/20Vmax
18. Tuerca del eje trasero: tuerca y arandela del eje trasero para sujetar la rueda trasera al cuadro
19. Tensor de cadena: tensor de cadena de bicicleta para ajustar la tensión de la cadena y la posición de la rueda
20. Conjunto de freno de tambor: conjunto de freno de correa trasero de bicicleta
21. Rueda trasera: conjunto de rueda trasera de composite con cubierta y cámara de aire

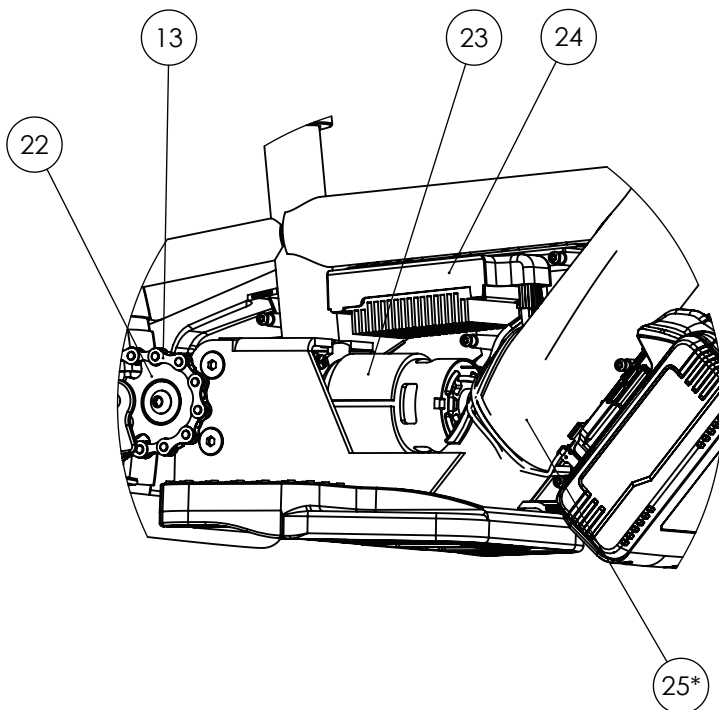

- 22. Piñón de transmisión: piñón de transmisión de acero de diseño propio
- 23. Motor de transmisión: motor eléctrico de 18V
- 24. Controlador eléctrico de velocidad (ESC): 18 V, controlador eléctrico de velocidad
- 25. Fusible: \*\*si está equipado. Fusible lento de 40A (\*dentro del cuadro)



## COMPONENTES/CARACTERÍSTICAS DEL ACELERADOR:

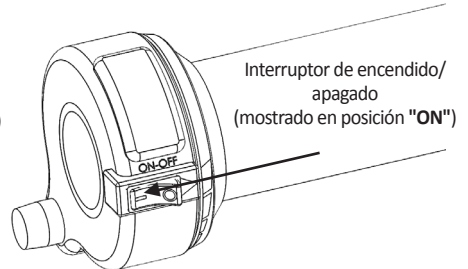
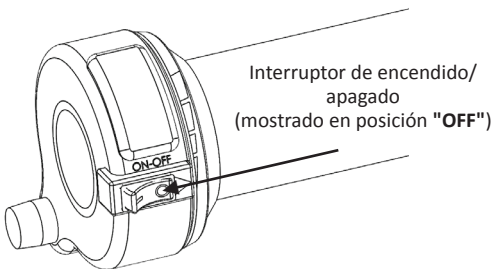
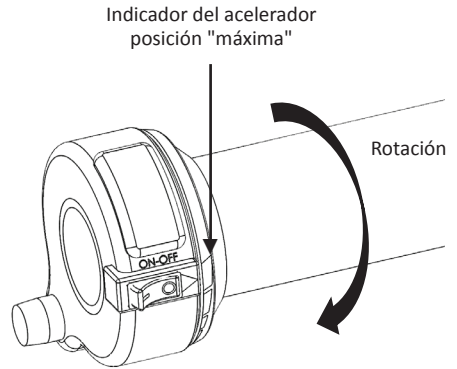
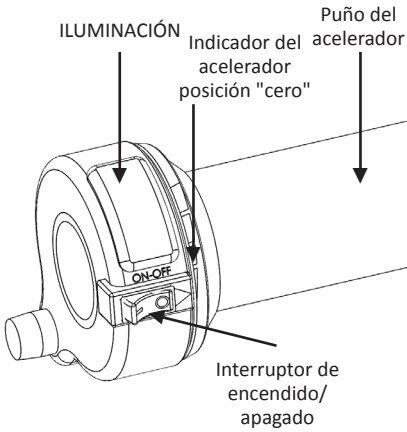

LED → VERDE

LED → AMARILLO

LED → ROJO

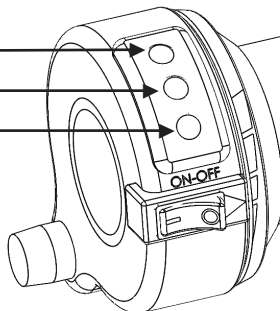

# INFORMACIÓN DE LOS LED

INTERRUPTOR DE ENCENDIDO	POSICIÓN DE ACELERADOR	ILUMINACIÓN	SITUACIÓN/ REACCIÓN
ON	CERO	NINGUNO	la bicicleta podría estar en modo de programación (tenga cuidado con el acelerador)
ON	CERO	ROJO	bicicleta encendida y en modo de potencia "ENTRENAMIENTO/BAJA"
ON	CERO	AMARILLO	bicicleta encendida y en modo de potencia "NORMAL/MED"
ON	CERO	VERDE	bicicleta encendida y en modo de potencia "AVANZADO/RÁPIDO"
ON	5-10 %	V, A, R	bicicleta encendida y mostrando la carga de la batería "MÁXIMA"
ON	5-10 %	A, R	bicicleta encendida y mostrando la carga de la batería "MEDIA"
ON	5-10 %	R	bicicleta encendida y mostrando la carga de la batería "BAJA"
ON	10 %-MÁXIMA	V, A, R	El motor se engranará y accionará la bicicleta en el modo de potencia seleccionado, con la batería completamente cargada
ON	10 %-MÁXIMA	A, R	El motor se engranará y accionará la bicicleta en el modo de potencia seleccionado, con la batería con carga MEDIA
ON	10 %-MÁXIMA	R	El motor se engranará y accionará la bicicleta en el modo de potencia seleccionado, con la batería con carga BAJA

**INSPECCIÓN PREVIA A LA CONDUCCIÓN Y LISTA DE COMPROBACIÓN:** Nunca utilice la bicicleta en calles públicas, carreteras, autopistas, de noche o cuando la visibilidad sea limitada. Inspeccione la bicicleta por si estuviera dañada. No utilice una bicicleta dañada.

**Interruptor de encendido/apagado:** asegúrese de que el interruptor de encendido esté en la posición "OFF" durante la inspección previa a la conducción y que permanezca en "OFF" hasta que el ciclista esté sentado en el sillín, con ambas manos agarrando el manillar y ambos pies apoyados en el suelo.

**Acelerador:** asegúrese de que la batería esté retirada y el interruptor de encendido en la posición "OFF". Asegúrese de que no haya grietas o daños visibles. Compruebe que el acelerador gira libremente y el muelle de retorno devuelve el acelerador a la posición "CERO" desde "MÁXIMA". Si el acelerador no gira libremente y vuelve automáticamente a "CERO" cuando se suelta, póngase en contacto con un centro de reparación autorizado antes de usar la bicicleta.

**Freno:** compruebe el correcto funcionamiento del freno. Al apretar la maneta, el freno debería proporcionar una acción de frenado positiva. Asegúrese de que el freno no roce cuando se suelte la maneta. Si es necesario, ajústelo antes de usarlo. Consulte "Ajuste de los frenos" más abajo.

**Paneles laterales y protector de cadena:** verifique que los paneles laterales y el protector de la cadena estén correctamente instalados.

**Cubiertas:** inspeccione periódicamente las cubiertas por si hubiera un desgaste y envejecimiento excesivos. Compruebe con regularidad la presión de los neumáticos e ínflelos a la presión indicada en el flanco de la cubierta.

**Cuadro, horquilla, potencia y manillar:** compruebe que no haya grietas y componentes sueltos. No es usual que se rompan los componentes, pero es posible que un ciclista temerario choque con un bordillo y cause daños. Adquiera el hábito de inspeccionar la bicicleta antes de cada uso.

**Componentes/piezas sueltas:** compruebe todas las piezas, como tuercas, pernos, cables, sujeciones, etc. para asegurarse de su correcta colocación. No debe haber ningún ruido o vibración inusuales de piezas sueltas o componentes rotos. Si la bicicleta está dañada, no la utilice. **Equipo de seguridad:** compruebe que el equipo de protección adecuado, como un casco de seguridad homologado y bien ajustado, gafas, zapatos deportivos (zapatos de punta cerrada con suela de goma), coderas, rodilleras, etc., estén correctamente colocados antes de usar la bicicleta. Mantenga los cordones de los zapatos atados y separados de las ruedas, el motor y el sistema de transmisión. **NO UTILICE LA BICICLETA DESCALZO O EN SANDALIAS.**

**Leyes y reglamentos:** compruebe las leyes o regulaciones locales antes de usar la bicicleta y cúmplalas.

**Seguro:** verifique con su compañía de seguros que sus pólizas de seguros existentes proporcionan la cobertura necesaria para el uso de la bicicleta.

## CARGA DE LA BATERÍA:

Retire la batería de la bicicleta. Enchufe el cargador en una toma de corriente y deslice la batería en su lugar en el cargador.

Las baterías nuevas pueden tardar más en cargarse. Deje que la batería se cargue hasta que el LED verde se ilumine de forma permanente antes de retirar la batería del cargador. Un LED de estado verde parpadeando indica que la batería está en la etapa final de carga, que incluye el equilibrado de las celdas, lo cual es muy importante para la vida de la batería. Si tanto el LED rojo como el verde parpadean, hay un problema con la batería o el cargador. Retire la batería y desenchufe el cargador, y repita el proceso de carga. Retire la batería del cargador cuando la carga se haya completado.

## CARGADOR DE LA BATERÍA:

### Sin batería instalada:

- LED verde parpadeando = energía de la toma de corriente presente

### Con la batería instalada:

- LED verde permanente = carga completada
- LED verde parpadeando = carga en curso; más del 80 % cargado
- LED rojo permanente = carga en curso; menos del 80 % cargado
- LED rojo parpadeando = batería demasiado caliente para cargarla
- LED rojo y verde parpadeando = error detectado; retire la batería y vuelva a instalarla



Etiqueta de información de la batería

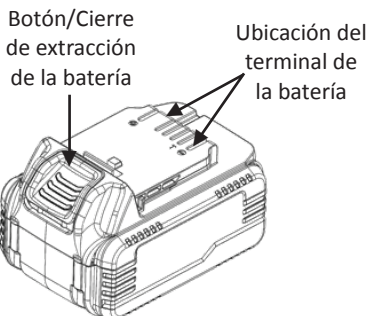
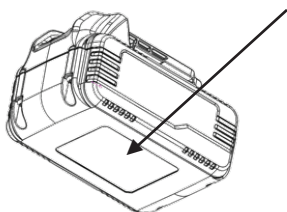

## INSTALACIÓN DE LA BATERÍA:

**Nota:** cuando no se esté usando la unidad, debe apagarse la bici y retirarse la batería. Si el interruptor se deja encendido, se descargará la batería.

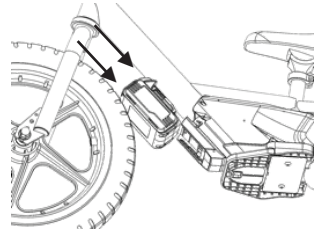

1. Coloque la batería orientada según se muestra, es más fácil si gira el manillar a la izquierda o a la derecha 45 grados.

2. Deslice la batería en la ranura del frente del tubo diagonal de la bicicleta.

3. Hay un punto en el que el cierre/botón de extracción de la batería proporciona algo de resistencia. Empuje la batería más allá de este punto. Se oirá un clic y se cerrará este espacio.

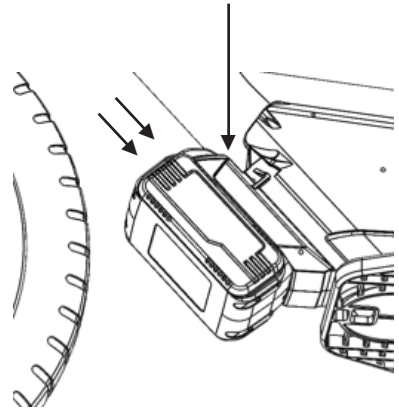
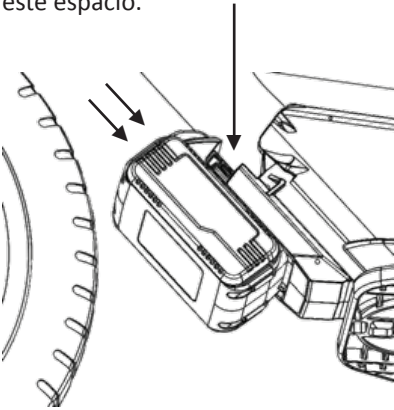

## RETIRADA DE LA BATERÍA:

1. Gire el manillar 45 grados desde la línea recta.

2. Presione el cierre/botón de extracción de la batería y saque la batería de la ranura en la dirección mostrada.

Botón/Cierre  
de extracción  
de la batería

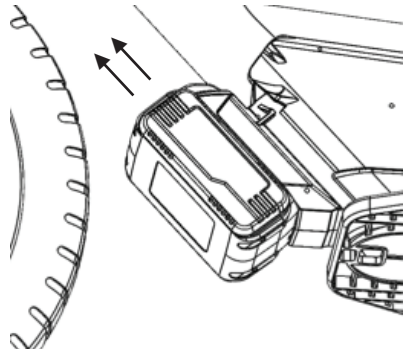
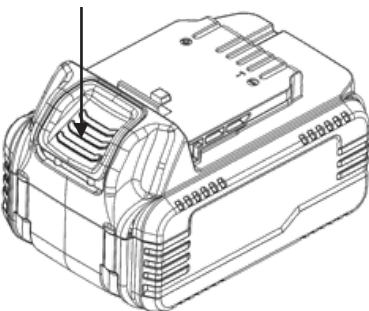

## USO DEL ACELERADOR:

(Confirmación del modo de velocidad y comprobación del nivel de la batería)

El acelerador solo debe utilizarse bajo la supervisión de un adulto. Bajo ninguna circunstancia se debe permitir que un niño utilice la bicicleta sin el entrenamiento y la supervisión adecuados. Si el niño no puede caminar, correr, avanzar y frenar, seguramente no está listo para controlar el acelerador.

1. Asegúrese de que el interruptor de encendido esté en posición "OFF", el acelerador en posición "cero".
2. Instale la batería.
3. Enciende la bicicleta. (Interruptor de encendido en la posición "ON")
  - a. Pitido audible.
  - b. Seguido de un indicador luminoso.
  - c. La luz indica el modo de alimentación actualmente seleccionado.
    - i. ROJO-Baja velocidad/potencia \*ajuste de fábrica
      - (modo de entrenamiento)
    - ii. AMARILLO - Velocidad/potencia media
      - (modo estándar)
    - iii. VERDE - Velocidad/potencia alta
      - (modo avanzado)

LED ROJO iluminado  
(por defecto)  
Velocidad/potencia baja

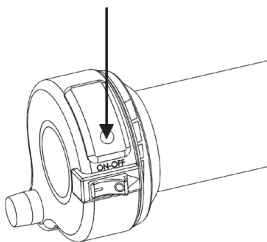

LED AMARILLO iluminado  
Velocidad/potencia media

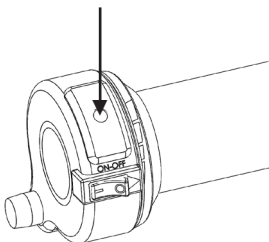

LED VERDE iluminado  
Velocidad/potencia alta

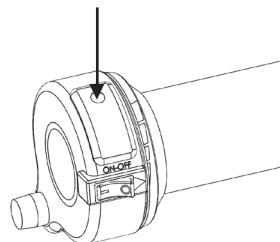

4. Sentado en el sillín, con ambas manos agarrando el manillar, ambos pies planos en el suelo y listos para andar, gire el acelerador ligeramente, las luces mostrarán el nivel de la batería (gire muy poco y lentamente, con cuidado de no activar el motor)
  - a. Luces verde, amarilla, roja→indican carga completa
  - b. Luces amarilla, roja→indican nivel de batería medio-bajo
  - c. Luz roja→nivel bajo de la batería y la batería debe cambiarse.

Encendido→"ON"  
Acelerador→5%-10% de giro  
LED→verde, amarillo, rojo  
(Carga de batería completa)

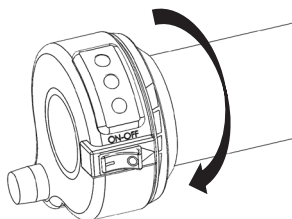

Encendido→"ON"  
Acelerador→5%-10% de giro  
LED→amarillo y rojo  
(Carga de batería media-baja)

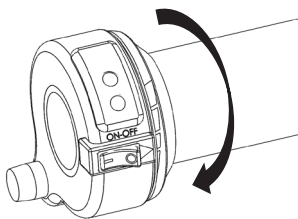

Encendido→"ON"  
Acelerador→5%-10% de giro  
LED→rojo  
(Carga de batería baja)

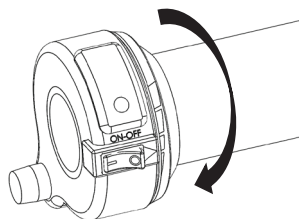

5. Si sigue girando el acelerador (+10%), se activará el motor. Cuanto más se gire el acelerador, más potencia se alimentará al motor, según el programa de potencia seleccionado.

6. Tenga cuidado con las partes móviles y las ruedas.

7. Póngase en contacto con el servicio de atención al cliente o visite:  
[www.STACYCstabilitycycle.com](http://www.STACYCstabilitycycle.com) si no está seguro de alguno de los procedimientos.

## **CAMBIO DE LOS MODOS DE ENERGÍA (SOLO DEBEN REALIZARLO ADULTOS)**

Su bicicleta está equipada con 3 modos de alimentación para diferentes niveles de habilidad. Modo de Entrenamiento, modo Estándar y modos Avanzados. No aconsejamos mostrar a los niños cómo ajustar los modos. Cada niño debe tener el modo establecido por un adulto que se hará cargo de su supervisión. NO ponga a su hijo en el modo "Avanzado" sin antes trabajar en el proceso de aprendizaje de los modos "Entrenamiento" y "Estándar".

### **Activación de la selección del programa:**

1. Asegúrese de que el interruptor de encendido esté en posición "OFF".
2. Instale la batería.
3. Asegúrese de que el interruptor de la bicicleta esté "apagado" y que no haya luces LED encendidas, o que no se hayan escuchado pitidos.
  - o Si alguna luz LED está encendida, ponga el interruptor de encendido de la bicicleta en "OFF"
  - o Si escucha un pitido, ponga el interruptor de encendido de la bicicleta en "OFF"
4. Gire el acelerador suavemente y **manténgalo** en la posición "FULL". No lo suelte.
5. Ponga el interruptor de encendido en posición "ON", no deje que el acelerador se mueva de la posición "MÁXIMA".
  - o La luz amarilla del LED parpadeará 5 veces, luego todas las luces del LED parpadearán y emitirán un pitido 5 veces, todos los LED permanecerán iluminados. Espere un segundo y suelte el acelerador. Todas las luces LED deberían estar apagadas.
  - o Si las luces LED están encendidas, repita desde el paso 3, y asegúrese de no girar el acelerador rápidamente ya que no está en modo de programación.

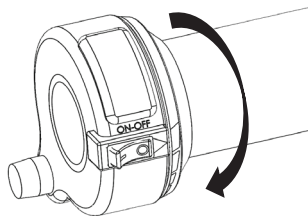

Interruptor de encendido→"OFF"  
Acelerador→Posición "MÁXIMA"  
MANTENGA EL ACELERADOR EN  
POSICIÓN "MÁXIMA"

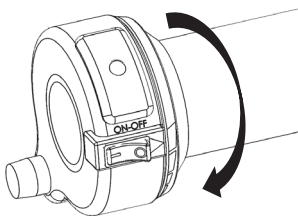

Interruptor de encendido→"ON"  
Acelerador→Posición "MÁXIMA"  
LED→parpadeando en AMARILLO  
5 parpadeos en amarillo

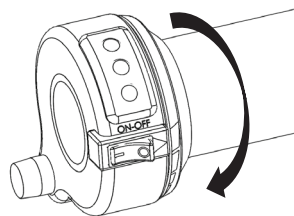

Interruptor de encendido→"ON"  
Acelerador→Posición "MÁXIMA"  
LED→parpadeando en VERDE,  
AMARILLO Y ROJO  
5 parpadeos en verde/amarillo/  
rojo con 5 pitidos, todos los LED  
permanecen iluminados, suelte el  
acelerador, todas los LED apagados,  
listo para elegir el modelo de  
potencia

### Seleccione el programa:

6. Gire el acelerador y, a medida que se mueva a través de los modos de potencia, se iluminará el LED rojo, amarillo o verde.

7. Mantenga el acelerador en el modo de potencia (posición del LED) deseado aproximadamente 5 segundos hasta que se oigan "2 pitidos cortos".

o Rojo→modo de entrenamiento (lento)

o Amarillo→modo estándar (medio)

o Verde→modo avanzado (rápido)

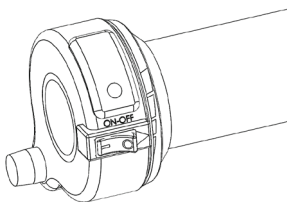

Selección de MODO:  
Acelerador→Posición "BAJA"  
LED→ROJO permanente  
(modo de entrenamiento)

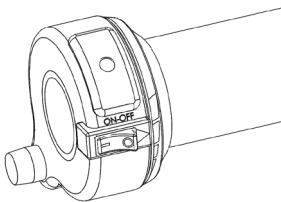

Selección de MODO:  
Acelerador→Posición "MEDIA"  
LED→AMARILLO permanente  
(modo estándar)

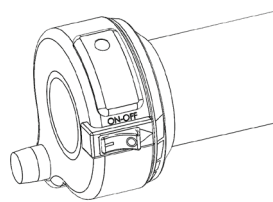

Selección de MODO:  
Acelerador→Posición "MÁXIMA"  
LED→VERDE permanente  
(modo avanzado)

### Salir de la selección de programa:

8. Suelte el acelerador.

9. Todos los LED parpadean juntos 1 vez con "1 pitido largo".

10. El LED que indica el modo de potencia seleccionado se iluminará ahora.

o La bicicleta funcionará en el modo de potencia iluminado. La bicicleta se mantendrá en este ajuste de potencia a menos que se cambie siguiendo los pasos anteriores:

o Rojo→modo de entrenamiento (lento)

o Amarillo→modo estándar (medio)

o Verde→modo avanzado (rápido)



## ACTIVACIÓN DEL MODO DE PROGRAMACIÓN: solo debe llevarla a cabo un adulto

INTERRUPTOR DE ENCENDIDO	POSICIÓN DE ACCELERADOR	ILUMINACIÓN DE LED	NOTAS:
OFF	Mantener en MÁXIMA	NINGUNO	La bicicleta está apagada
ON	Mantener en MÁXIMA	AMARILLO parpadeando (5 veces)	
ON	Mantener en MÁXIMA	V, A, R + parpadeando pitido (5 veces)	
ON	Mantener en MÁXIMA +1 segundo	NINGUNO	
ON	Soltar hasta CERO	NINGUNO	
ON	Gire el acelerador -las luces se encenderán cuando el acelerador pase de CERO a MÁXIMA	Seleccione el nivel de potencia y mantenga el acelerador hasta que escuche 2 pitidos cortos	SI ALGUNA LUZ PERMANECE ENCENDIDA CUANDO EL ACCELERADOR SE VUELVE A PONER A CERO, EL MODO DE PROGRAMA NO SE ACTIVA Y LA BICICLETA SE MOVERÁ AL GIRAR EL ACCELERADOR. TENGA CUIDADO.
ON	Soltar hasta CERO	Las luces R, A, V parpadean y se oye un pitido largo	
ON	CERO	"MODO DE POTENCIA SELECCIONADO, SE ILUMINARÁ EL LED"	VERDE=AVANZADO/POTENCIA ALTA AMARILLO = ESTÁNDAR/POTENCIA MEDIA ROJO=ENTRENAMIENTO/POTENCIA BAJA

## **EL PROCESO DE ARRANQUE: SENTARSE, EMPUJAR, AVANZAR, FRENAR, PRACTICAR**

(Debe realizarse bajo la supervisión de un adulto, con equipo de protección, en un área abierta y segura)

**Preparación sin alimentación eléctrica:** (ponga el interruptor de encendido en la posición "OFF" y quite la batería)

1. **Siente** al ciclista en la bicicleta con los pies en el suelo. Familiarice al ciclista con el sillín, el reposapiés, el freno o frenos, el manillar, el acelerador y su funcionamiento.
2. **Empujen** la bicicleta con los pies en el suelo para practicar el equilibrio y mejorar la confianza.
3. **Avancen** y practique la realización de giros con los pies en la plataforma.
4. **Frenen** para realizar una parada segura usando la maneta de freno mientras se mantiene el control.
5. **Practiquen** poniéndose de pie en la plataforma mientras se mantiene el control sin caerse.

### **Lista de verificación de cualificación del modo de potencia:**

¿Puede el ciclista empujar y avanzar con seguridad con los pies en la plataforma?

¿Puede el ciclista mantener el control mientras está de pie en la plataforma?

¿Puede el ciclista controlar la bicicleta de principio a fin?

¿Puede el ciclista usar el freno para detenerse cuando se le ordene?

¿Puede el ciclista avanzar y girar mientras se desplaza por pendientes suaves y obstáculos?

¿Ha demostrado el ciclista suficiente control para pasar a la conducción asistida sin ser un riesgo para sí mismo y para los demás?

Si es así, pase al entrenamiento en el modo de potencia.

### **Modo de potencia:**

- Modo de entrenamiento - Para utilizarlo con todos los nuevos usuarios.
  1. Ponga el interruptor de encendido en la posición "OFF".
  2. Instale la batería.
  3. Ponga el interruptor de encendido en la posición "ON".
  4. Asegúrese de que el LED **ROJO** está encendido, indicando "Modo de entrenamiento" seleccionado. De lo contrario, consulte la sección de funcionamiento del acelerador y el cambio del modo de potencia en este manual.
  5. Haga que el niño empuje cuidadosamente la bicicleta hacia adelante y practique un ligero giro del acelerador para que aprenda a sentir que la bicicleta comienza a moverse hacia adelante bajo la potencia.
  6. Con los pies en el suelo, pida al niño aumente progresivamente el uso del acelerador hasta que se mueva hacia adelante manteniendo el equilibrio por sí mismo.
  7. Pida al niño que practique acelerando y soltando el acelerador y que consiga parar de forma segura utilizando la maneta de freno.

8. A medida que el niño gane equilibrio y demuestre sus habilidades de aceleración y frenado, avance a la conducción con los pies en la plataforma.
9. Entrene al niño para mantener una distancia segura de los obstáculos y otros usuarios.
- Modo estándar - La mayoría de los usuarios encontrarán que esta velocidad es adecuada para desarrollar habilidades significativas y lograr mucha diversión.
  1. Ponga el interruptor de encendido en la posición "OFF".
  2. Instale la batería.
  3. Ponga el interruptor de encendido en la posición "ON".
  4. Asegúrese de que el LED **AMARILLO** está encendido, indicando "Modo estándar" seleccionado. De lo contrario, consulte la sección de funcionamiento del acelerador y el cambio del modo de potencia en este manual.
  5. El adulto debe supervisar al niño porque la velocidad máxima y la aceleración se incrementan en este modo.
  6. El niño debe demostrar su habilidad para desacelerar y utilizar el freno para detener la bicicleta y mantener una distancia segura con respecto a los obstáculos y otros ciclistas.
- Modo avanzado -Este modo es solamente para usuarios avanzados y de más edad.
  1. Ponga el interruptor de encendido en la posición "OFF".
  2. Instale la batería.
  3. Ponga el interruptor de encendido en la posición "ON".
  4. Asegúrese de que el LED **VERDE** está encendido, indicando "Modo avanzado" seleccionado. De lo contrario, consulte la sección de funcionamiento del acelerador y el cambio del modo de potencia en este manual.
  5. El adulto debe supervisar al niño porque la velocidad máxima y la aceleración están al máximo nivel en este modo.
  6. El niño debe demostrar su habilidad para desacelerar y utilizar el freno para detener la bicicleta y mantener una distancia segura con respecto a los obstáculos y otros ciclistas.

### **ACERCARSE CON SEGURIDAD O VOLVER A MONTAR EN LA BICICLETA:**

Durante la supervisión del adulto, enseñe siempre a los niños a acercarse a subirse a la bicicleta con precaución; antes de usarla o mientras se levantan tras una caída.

1. Ponga cuidadosamente el interruptor de encendido en la posición "OFF".
2. Asegúrese de que las ruedas/neumáticos y los componentes del tren motriz han dejado de girar o moverse.
3. Realice una "Inspección previa a la conducción" (abajo)
4. Pida al ciclista que suba a la bicicleta, agarrando el manillar con ambas manos, y que se suba al sillín con ambos pies en el suelo.

5. Ponga cuidadosamente el interruptor de encendido en la posición "ON".
6. Por último: continúe utilizando cuidadosamente la bicicleta.

### **CARGA Y DESCARGA DE LA BICICLETA EN UN VEHÍCULO:**

1. Ponga el interruptor de encendido en la posición "OFF".
2. Retire la batería.
3. Cargue la bicicleta en el vehículo para su transporte.
4. Tras descargarla, asegúrese de que el interruptor de encendido esté en posición "OFF".
5. Instale la batería.
6. Realice una inspección previa a la conducción.

**SI NO UTILIZA EL SENTIDO COMÚN Y NO PRESTA ATENCIÓN A LAS ADVERTENCIAS ANTERIORES, AUMENTARÁ EL RIESGO DE SUFRIR LESIONES GRAVES. TENGA CUIDADO Y PONGA ATENCIÓN PARA GARANTIZAR UN USO SEGURO.**

## COMPROBACIÓN Y MANTENIMIENTO DE LA BICICLETA:

Antes de usarla, compruebe que la bicicleta funciona correctamente. El mantenimiento y las reparaciones de la bicicleta sin pedales deben hacerse de acuerdo con las especificaciones del fabricante, utilizando únicamente piezas de recambio autorizadas por el fabricante, y no debe modificarse con respecto al diseño y la configuración originales del fabricante.

## REPARACIÓN Y MANTENIMIENTO:

### Herramientas necesarias:

- Llave Allen de 2,5, 4, 5, 6 mm
- Llave de vaso de 8, 10, 15 mm o llave de boca/estrella
- Destornillador Phillips n.º 2 o destornillador T-10 Torx

**Ponga el interruptor de encendido en posición "OFF", quite la batería y deje que se enfríe la bicicleta antes de comenzar la reparación o el mantenimiento:**

- Lea las instrucciones.
- Asegúrese de que el interruptor de encendido esté en "OFF".
- Asegúrese de retirar la batería y que la bicicleta se haya enfriado. (hasta 30 minutos)
- Sujete la bicicleta para su reparación o mantenimiento.
- Tenga cuidado con las partes expuestas.
- Póngase en contacto con el servicio de atención al cliente si no está seguro de alguna reparación o mantenimiento.

### Piezas de repuesto:

Para la selección completa de piezas de repuesto visite [www.STACYC.com](http://www.STACYC.com)

### Centros de reparación:

Para una lista de centros de servicio autorizados, visite [www.STACYC.com](http://www.STACYC.com).

### Prueba de frenado:

1. Mantenga presionada la maneta de freno.
2. Empuje la bicicleta hacia adelante. La rueda trasera no debería girar si el freno está bien ajustado.
3. Si la rueda trasera gira cuando se empuja hacia adelante o la palanca se acciona prematuramente, consulte "Ajustar el freno".

Ajustador del tensor cilíndrico de la maneta de freno

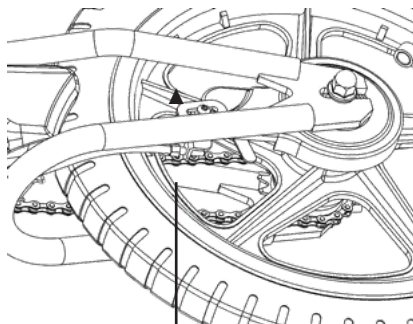
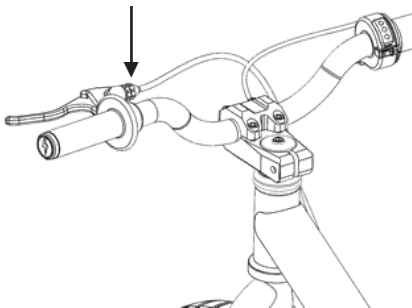

Ajustador del tensor  
cilíndrico del buje del freno

## **Ajustar el freno:**

### **ADVERTENCIA:**

El correcto ajuste del freno es esencial porque el freno puede hacer que la bicicleta derrape y causar la caída del ciclista. Pruebe y practique el frenado en un área abierta y libre de obstáculos, en línea recta, hasta que el niño se familiarice con la función de frenado. Evite derrapar para detenerse, ya que esto puede hacer que el niño pierda el control o dañar la rueda trasera.

### **ADVERTENCIA:**

No lubricar el conjunto del freno trasero.

La maneta de freno se puede ajustar con una llave allen de 2 mm. El tornillo de posición de la maneta de freno se puede ajustar para acercar la maneta al puño. El ajuste del tornillo de la maneta de freno hacia dentro o "en el sentido de las agujas del reloj" con la llave allen de 2 mm acercará la maneta de freno al manillar. Asegúrese de comprobar que la rueda trasera sigue girando libremente después del ajuste. Hay un ajuste de cable en la maneta y un ajuste secundario en la rueda trasera.

1. Para ajustar el cable del freno:

- a. Gire el ajustador de la maneta de freno hacia dentro o hacia fuera, de 1/4 a 1/2 vuelta cada vez, hasta que se consiga el ajuste de freno deseado.
- b. Si el freno aún necesita más ajustes, siga con el paso 2.

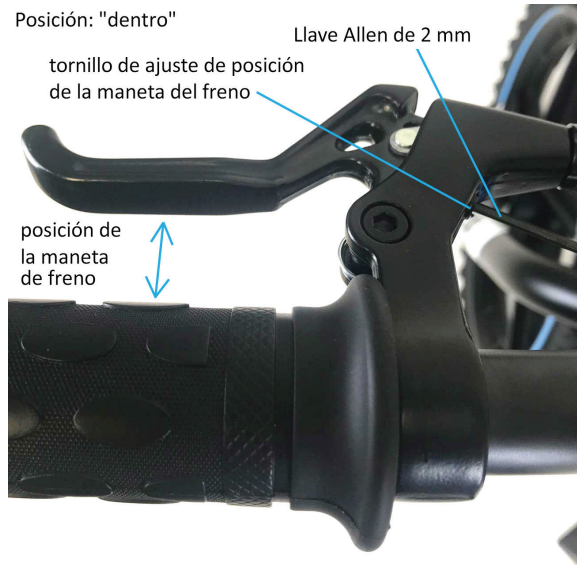

2. Determine si el cable del freno tiene demasiada holgura o si el buje del freno roza con la pastilla de freno:
  - a. Afloje el ajustador del tensor cilíndrico del buje del freno.
  - b. Ajuste el ajustador del buje del freno hacia adentro o hacia afuera hasta que se logre el ajuste deseado del freno.
  - c. Bloquee el ajustador del tensor cilíndrico del buje del freno.
  - d. Realice el ajuste final de la tensión en el cable del freno con el ajustador del tensor cilíndrico de la maneta del freno.
  - e. Repita la sección "Prueba de frenado" de arriba.

### **Sustitución del fusible:**



**ADVERTENCIA:** el motor y el controlador electrónico de velocidad (ESC) pueden estar muy calientes y causar quemaduras. Es muy importante dejar enfriar la bicicleta antes de acceder al motor y al ESC.

**ADVERTENCIA:** para evitar descargas eléctricas, siga las instrucciones correspondientes y no se salte ningún paso.

1. Ponga el interruptor de encendido en la posición "OFF".
2. Retire la batería de la bicicleta.
3. Quite el reposapiés.
4. Retire el panel lateral derecho, permítale que el motor y el ESC se enfríen antes de proceder.
5. Localice el fusible. Retire el fusible de la toma. Verifique que el nuevo fusible tenga la capacidad especificada. Sustituya el fusible.
6. Vuelva a instalar el panel lateral derecho.
7. Instale el reposapiés.

Fusible en el interior del tubo descendente

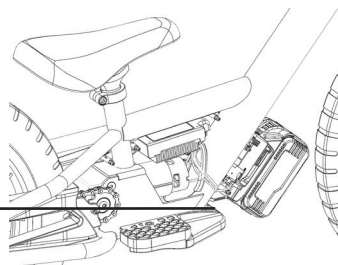

### **Sustitución de la cadena:**

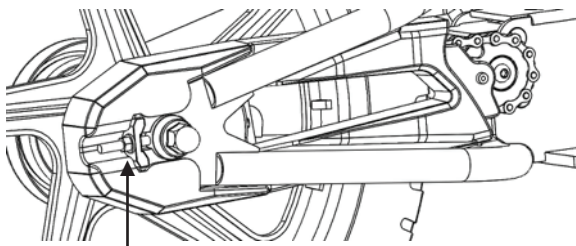

Tensor de cadena

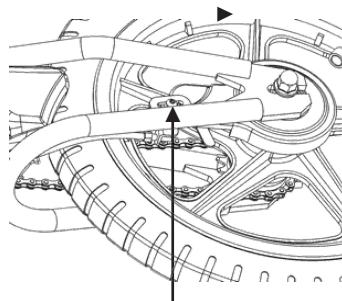

Perno para fijar el cubo del freno

**Nota:** la cadena puede tener grasa y suciedad.

**Ponga el interruptor de encendido en posición "OFF", quite la batería y deje que se enfríe la bicicleta antes de comenzar la reparación o el mantenimiento:**

1. Asegúrese de que el interruptor de encendido esté en "OFF".
2. Asegúrese de retirar la batería y que la bicicleta se haya enfriado. (hasta 30 minutos)
3. Sujete la bicicleta para su reparación o mantenimiento.
4. Tenga cuidado con las partes expuestas.
5. Quite el reposapiés.
6. Retire el panel lateral derecho.
7. Gire la rueda trasera hasta que el eslabón maestro de la cadena principal esté cerca del piñón motriz.
8. Afloje ambas tuercas del eje trasero, el perno que fija el cubo del freno y afloje el tensor de la cadena.
9. Empuje la rueda hacia adelante para aflojar la cadena.
10. Quite el eslabón maestro de la cadena, luego la cadena.
11. Instale la cadena de repuesto, vuelva a colocar el eslabón maestro.
12. Tense la cadena tirando de la rueda trasera hacia fuera con la ayuda del tensor de cadena, alineando el neumático recto hacia delante.
13. Apriete ambas tuercas del eje trasero, el perno que fija el cubo del freno y ajuste el tensor de la cadena.
14. Instale el panel lateral derecho.

#### **Sustitución de la cubierta delantera y/o cámara:**

1. Afloje las tuercas del eje delantero y las lengüetas del eje.
2. Quite la rueda.
3. Desinfe la cámara y quite la cubierta de la rueda.
4. Instale una cubierta y/o una cámara nueva en el flanco.
5. Infle a la presión recomendada en el flanco.
6. Instale la rueda delantera y apriete desde las tuercas del eje, colocando las lengüetas del eje en el agujero inferior de la hoja de la horquilla.

#### **Sustitución de la cubierta trasera y/o cámara:**

1. Quite el reposapiés.
2. Retire el panel lateral derecho.
3. Afloje el perno de anclaje trasero del conjunto del freno para liberar el cable del freno.
4. Retire el perno de sujeción del conjunto del freno.
5. Afloje las tuercas del eje trasero y retire el conjunto del tensor de la cadena.
6. Empuje la rueda trasera hacia adelante y quite la cadena del piñón.
7. Quite la rueda trasera.
8. Desinfe la cámara y quite la cubierta de la rueda.
9. Instale una cubierta y/o una cámara nueva en la rueda.
10. Infle a la presión recomendada en el flanco.
11. Tense la cadena tirando de la rueda trasera hacia fuera con la ayuda del tensor de cadena, alineando el neumático recto hacia delante.
12. Apriete ambas tuercas del eje trasero, el perno que fija el cubo del freno y ajuste el tensor de la cadena.
13. Apriete el perno de anclaje trasero del conjunto del freno para sujetar el cable del freno.
14. Instale el panel lateral derecho.



### Ajuste de la altura del asiento:

1. Suelte la abrazadera de ajuste de la altura del asiento y extienda la tija del sillín hasta alcanzar la altura de asiento deseada, luego apriete la abrazadera de ajuste. La tija está marcada con una línea indicadora. No la extienda más allá de la línea indicadora.

Nota: se recomienda una altura de asiento baja. Esto permite que el usuario alcance fácilmente el suelo para una mayor seguridad y aumenta la confianza del ciclista.

### Batería y eliminación de la batería:

Consulte la documentación del fabricante de la batería para el mantenimiento adecuado de la misma.

Eliminación de la batería: su bicicleta utiliza baterías de celdas de litio selladas que se deben reciclar o eliminar de una manera respetuosa con el medio ambiente. No tire una batería de células de litio al fuego; la batería puede explotar o pueden producirse fugas. No elimine una batería de celdas de litio con los residuos domésticos. La ley prohíbe en la mayoría de las zonas la incineración, el relleno de tierras o la mezcla de pilas de litio con basura doméstica. Devuelva las baterías agotadas a una empresa de reciclaje o un comercio de venta de baterías. Muchos estados tienen leyes que prohíben la eliminación de las baterías de litio en el flujo de residuos municipales. Consulte las leyes locales.

### Ruedas/Cubiertas:

Las ruedas y cubiertas están sujetas a un desgaste normal. Es responsabilidad del usuario y de los padres inspeccionar periódicamente las ruedas y cubiertas para detectar daños y un desgaste excesivo de la banda de rodamiento. No utilice cubiertas desgastadas o dañadas.

## CÓDIGOS DE ERROR

INTERRUPTOR DE ENCENDIDO	POSICIÓN DE ACELERADOR	LED	SITUACIÓN/ REACCIÓN
ON	CERO A MÁXIMA	AMARILLO parpadeando	Error de sobrecarga del ESC, reinicie girando el interruptor de encendido a "OFF", y luego a "ON"
ON	CERO A MÁXIMA	ROJO parpadeando	Error de temperatura, reinicie girando el interruptor de encendido a "OFF" y luego a "ON"; cambie las condiciones de conducción y utilice la bicicleta en terreno plano para enfriarla

## GUÍA DE SOLUCIÓN DE PROBLEMAS

Debe instalarse una batería completamente cargada antes de solucionar cualquier problema y esta trabajo **SOLO** deberá realizarlo un adulto.

PROBLEMA:	CAUSA POSIBLE:	SOLUCIÓN:
El interruptor de encendido está en "ON", la bicicleta no funciona	La batería no está instalada o no está completamente asentada	Verifique que se haya instalado una batería completamente cargada
	La batería no está completamente cargada	Verifique si se ha cargado completamente la batería
	Fusible no instalado o quemado	Verifique si el fusible está en buenas condiciones y correctamente instalado. Busque daños causados por el agua. Sustituya el fusible por otro de capacidad correcta

<b>PROBLEMA:</b>	<b>CAUSA POSIBLE:</b>	<b>SOLUCIÓN:</b>
<b>La bicicleta ha dejado de funcionar durante la conducción</b>	Daños en el motor o en el sistema eléctrico	Verifique que se haya instalado la batería hasta que el botón de liberación de la batería haga "clic". Póngase en contacto con su centro de servicio autorizado para el diagnóstico y la reparación.
	Batería o conexión(es) de cable sueltas	Recargue o sustituya la batería
	Interruptor de encendido defectuoso	Póngase en contacto con su centro de servicio autorizado para el diagnóstico y la reparación.
	El acelerador es defectuoso	Póngase en contacto con su centro de servicio autorizado para el diagnóstico y la reparación. Busque códigos de error en el LED que indiquen sobrecarga/sobrecalentamiento. No exceda el límite de peso de 34 kg (75 lb), monte en terreno plano.
	Peso del ciclista / Terreno demasiado pronunciado	
<b>Tiempo de funcionamiento corto / bicicleta lenta</b>	La batería no está completamente cargada	Verifique si se ha cargado completamente la batería
	Batería agotada o dañada	Sustituya la batería
	El neumático no está inflado correctamente	Infle los neumáticos a la presión recomendada en el flanco de la cubierta. Reemplace la cámara si no puede mantener la presión.
	Los frenos no están bien ajustados	Consulte la sección "Ajustar el freno" para asegurarse de que los frenos no añaden resistencia al tambor en el estado libre
<b>Funcionamiento intermitente</b>	Conexión o conexiones sueltas	Compruebe si hay conexiones o cables sueltos
	Daños en el motor o en el sistema eléctrico	
	Agua en los componentes electrónicos	Seque el área afectada e inspeccione los daños
	Interruptor de encendido defectuoso	Póngase en contacto con su centro de servicio autorizado para el diagnóstico y la reparación. Consulte la sección "Ajustar el freno"
	Acelerador defectuoso	
<b>La bicicleta no se para cuando se acciona el freno</b>	El freno no está bien ajustado	Ajuste el freno
<b>La bicicleta emite chirridos o sonidos de rozamiento</b>	La cadena está demasiado seca	Aplique un lubricante adecuado a la cadena

Para obtener más consejos sobre la solución de problemas, una lista de las piezas de repuesto disponibles o para localizar un centro de servicio autorizado en su área, visite nuestro sitio web en [www.STACYC.com](http://www.STACYC.com)

### **PIEZAS DEL PRODUCTO:**

Visite [www.STACYC.com](http://www.STACYC.com) para obtener información sobre la disponibilidad de piezas de repuesto. (Las ilustraciones pueden no reflejar la apariencia exacta del producto real, las especificaciones están sujetas a cambios sin previo aviso).

## **AVISO: SU PÓLIZA DE SEGURO PUEDE NO OFRECER COBERTURA PARA ACCIDENTES QUE IMPLIQUEN EL USO DE ESTE PRODUCTO. PARA DETERMINAR SI SE PROPORCIONA COBERTURA, DEBE PONERSE EN CONTACTO CON SU COMPAÑÍA O AGENTE DE SEGUROS.**

### **GARANTÍA LIMITADA**

El fabricante garantiza que este producto está libre de defectos de materiales y fabricación desde la fecha de compra como se describe a continuación.

- Cuadro y horquilla: cinco años.
- Componentes del sistema no eléctricos: un año.
- Componentes del sistema eléctrico, incluyendo la batería y el cargador: 90 días.
- Componentes de desgaste normal: 30 días. (piñones, cadena, puños, tapones de manillar, sillín, reposapiés, cable/carcasa de freno, forro de freno, pintura/decoraciones, cubiertas, cámaras de aire)

Esta garantía limitada quedará **sin validez** si el producto no se utiliza de acuerdo con el manual de instrucciones o si:

- sufre daños en un accidente, choque o incidente de pérdida de control;
- es utilizado para fines que no sean de ocio;
- no realiza un correcto mantenimiento;
- se utiliza de una manera para la que no se diseñado específicamente;
- no cumplen las instrucciones o advertencias del manual del propietario;
- la electrónica o batería se exponen al agua;
- se modifica de alguna manera;
- se daña por servicios o piezas no autorizados;
- se usa para fines comerciales

Esta Garantía limitada no cubre ningún daño, fallo o pérdida causados por un mantenimiento, montaje o almacenamiento inadecuados.

El fabricante no se hace responsable de las pérdidas o daños incidentales o consecuentes debidos directa o indirectamente al uso o mal uso de este producto.

Esta Garantía limitada es válida solo para el comprador original y es intransferible. Las reclamaciones de garantía deben ir acompañadas del justificante original de compra. Si no se presenta un justificante de compra, el período de garantía comienza a partir de la fecha original de fabricación.

El fabricante no ofrece una ampliación de garantía.

Para sus registros, guarde su justificante de venta original con este manual y escriba el número de serie a continuación.

**Número de serie:** \_\_\_\_\_

**Fecha de compra:** \_\_\_\_\_

### **H-D U.S.A., LLC INFORMACIÓN DE LA MARCA REGISTRADA**

Bar & Shield, H-D, Harley, y Harley-Davidson son algunas de las marcas de H-D U.S.A., LLC.



UNIÓN EUROPEA  
DECLARACIÓN DE CONFORMIDAD (DdC)

NOMBRE DE LA COMPAÑÍA: STACYC, INC.  
DIRECCIÓN DE CORREO ELECTRÓNICO: support@stacyc.com  
DIRECCIÓN: 6795 Corporation Pkwy  
Suite 200  
Fort Worth, TX 76126  
U.S.A.

MODELO:  
**12 EDRIIVE**  
TIPO / DISTINCIÓN:  
**BICICLETA ELÉCTRICA SIN PEDALES**  
PRODUCTOS QUE ACOMPAÑAN:  
**CARGADOR INTELIGENTE STACYC N.P.: 420010**  
**BATERÍA STACYC 2 AH 20 V MAX N.P.: 216017**  
IMÁGENES IDENTIFICATIVAS:

**Declaramos que esta DdC se emite bajo la ÚNICA RESPONSABILIDAD de STACYC, Inc.**



EL OBJETO DE LA DECLARACIÓN DESCRITA ANTERIORMENTE ESTÁ EN CONFORMIDAD CON LA ARMONIZACIÓN PERTINENTE DE LA UNIÓN:

**DIRECTIVA SOBRE MAQUINARIA 2006/42/CE**      **DIRECTIVA WEEE 2012/19/EU**  
**DIRECTIVA CEM 2014/30/UE**                      **REGULACIONES REACH 1907/2006**  
**DIRECTIVA DE BAJA TENSIÓN 2014/35/UE**  
**DIRECTIVA RoHS 2011/65/UE**

SE HA APLICADO LA LISTA SIGUIENTE DE NORMAS ARMONIZADAS O ESPECIFICACIONES:

<u>Título, fecha o norma, Especificación:</u>	<u>Exenciones de normas/especificaciones:</u>
ISO 12100:2010 (Seguridad de maquinaria)	-
EN 16029:2012 (Maquinaria - Motocicleta Off-Road)	5.3.1.3, 5.8, 5.11.3, 5.11.4.1, 5.11.4.2, 5.11.6.2.1, 5.11.7 - 5.11.12, 5.12, 6.3.1, 6.5.1, 6.5.2.3, 6.6
EN 61000-3-2:2014 (Límites de Emisiones EMC)	-
EN 61000-3-3:2013 (Cambios de tensión EMC)	-
EN 55014-1:2006 + A2:2011 (Req. de emisiones EMC)	-
ES 55014-2:1997 + A2:2008 (Req. de inmunidad EMC)	-
EN 60529:1991/AC:2016-12 (Protección de entrada)	-
EN 62115:2005 + A2:2011 + A11:2012 + A12:2015 (Juguetes eléctricos - Seguridad)	-
IEC 62133-2:2017 (Células y baterías secundarias)	-
IEC 60335-1:2012 + A11 (LVD - Req. de seguridad general)	-
IEC 60335-2-29:2004 + A2 (LVD - Req. seguridad de cargadores)	-
IEC 62233:2008 (LVD - Medición de campo electromagnético)	-
UL1310:2018	-

Nombre: Ryan Raqland, CEO

Firma:

Fecha: 10 de diciembre de 2020



UNIÓN EUROPEA  
DECLARACIÓN DE CONFORMIDAD (DdC)

NOMBRE DE LA COMPAÑÍA: STACYC, INC.  
DIRECCIÓN DE CORREO ELECTRÓNICO: support@stacyc.com  
DIRECCIÓN: 6795 Corporation Pkwy  
Suite 200  
Fort Worth, TX 76126  
U.S.A.

MODELO:  
**16 EDRIIVE**  
TIPO / DISTINCIÓN:  
**BICICLETA ELÉCTRICA SIN PEDALES**  
PRODUCTOS QUE ACOMPAÑAN:  
**CARGADOR INTELIGENTE STACYC N.P.: 420010**  
**BATERÍA STACYC 4 AH 20 V MAX N.P.: 216016**  
IMÁGENES IDENTIFICATIVAS:

**Declaramos que esta DdC se emite bajo la ÚNICA RESPONSABILIDAD de STACYC, Inc.**



EL OBJETO DE LA DECLARACIÓN DESCRITA ANTERIORMENTE ESTÁ EN CONFORMIDAD CON LA ARMONIZACIÓN PERTINENTE DE LA UNIÓN:

**DIRECTIVA SOBRE MAQUINARIA 2006/42/CE**      **DIRECTIVA WEEE 2012/19/EU**  
**DIRECTIVA CEM 2014/30/UE**                      **REGULACIONES REACH 1907/2006**  
**DIRECTIVA DE BAJA TENSIÓN 2014/35/UE**  
**DIRECTIVA RoHS 2011/65/UE**

SE HA APLICADO LA LISTA SIGUIENTE DE NORMAS ARMONIZADAS O ESPECIFICACIONES:

<u>Título, fecha o norma, Especificación:</u>	<u>Exenciones de normas/especificaciones:</u>
ISO 12100:2010 (Seguridad de maquinaria)	-
EN 16029:2012 (Maquinaria - Motocicleta Off-Road)	5.3.1.3, 5.8, 5.11.3, 5.11.4.1, 5.11.4.2, 5.11.6.2.1, 5.11.7 - 5.11.12, 5.12, 6.3.1, 6.5.1, 6.5.2.3, 6.6
EN 61000-3-2:2014 (Límites de Emisiones EMC)	-
EN 61000-3-3:2013 (Cambios de tensión EMC)	-
EN 55014-1:2006 + A2:2011 (Req. de emisiones EMC)	-
ES 55014-2:1997 + A2:2008 (Req. de inmunidad EMC)	-
EN 60529:1991/AC:2016-12 (Protección de entrada)	-
EN 62115:2005 + A2:2011 + A11:2012 + A12:2015 (Juguetes eléctricos - Seguridad)	-
IEC 62133-2:2017 (Células y baterías secundarias)	-
IEC 60335-1:2012 + A11 (LVD - Req. de seguridad general)	-
IEC 60335-2-29:2004 + A2 (LVD - Req. seguridad de cargadores)	-
IEC 62233:2008 (LVD - Medición de campo electromagnético)	-
UL1310:2018	-

Nombre: Ryan Ragland, CEO

Firma:

Fecha: 10 de diciembre de 2020



Para información adicional, visite:

[www.STACYC.com](http://www.STACYC.com)